

Puuküttega saunakeris Fornax VPR-14, Fornax VPR-14 L, Etna VPR-22, Etna VPR-22-WT

Paigaldus- ja kasutusjuhend EE



FORNAX VPR-14



FORNAX VPR-14 L



ETNA VPR-22



ETNA VPR-22-WT

Kerise paigaldamisel ja kasutamisel tuleb järgida riiklikke õigusakte ja käesolevas juhendis sätestatud nõudeid. Riiklike õigusaktide ja käesoleva juhendi nõuete lahknemisel tuleb järgida rangemaid nõudeid.

Tere tulemast Vilpra Sauna!

Õnnitleme tehtud valiku puhul ja soovime tere tulemast Vilpra Sauna keriste kasutajaskonda. Oleme andnud endast parima, et meie toodete kvaliteet, elegants ja tehniline lahendus vastaks teie ootustele. Enne kerise paigaldamist ja kasutamist lugege käesolev juhend hoolikalt läbi. Korrektnel paigaldus ja kasutamine aitavad Vilpra Sauna kerise kõiki omadusi nauditavalt ja ohutult kasutada ning tagavad kerise pika eluea. Soovime teile meeldivaid saunaelamusi!

1. Komplekti sisu

1.1. Komplekti sisu VPR-14, VPR-22 and VPR-22-WT

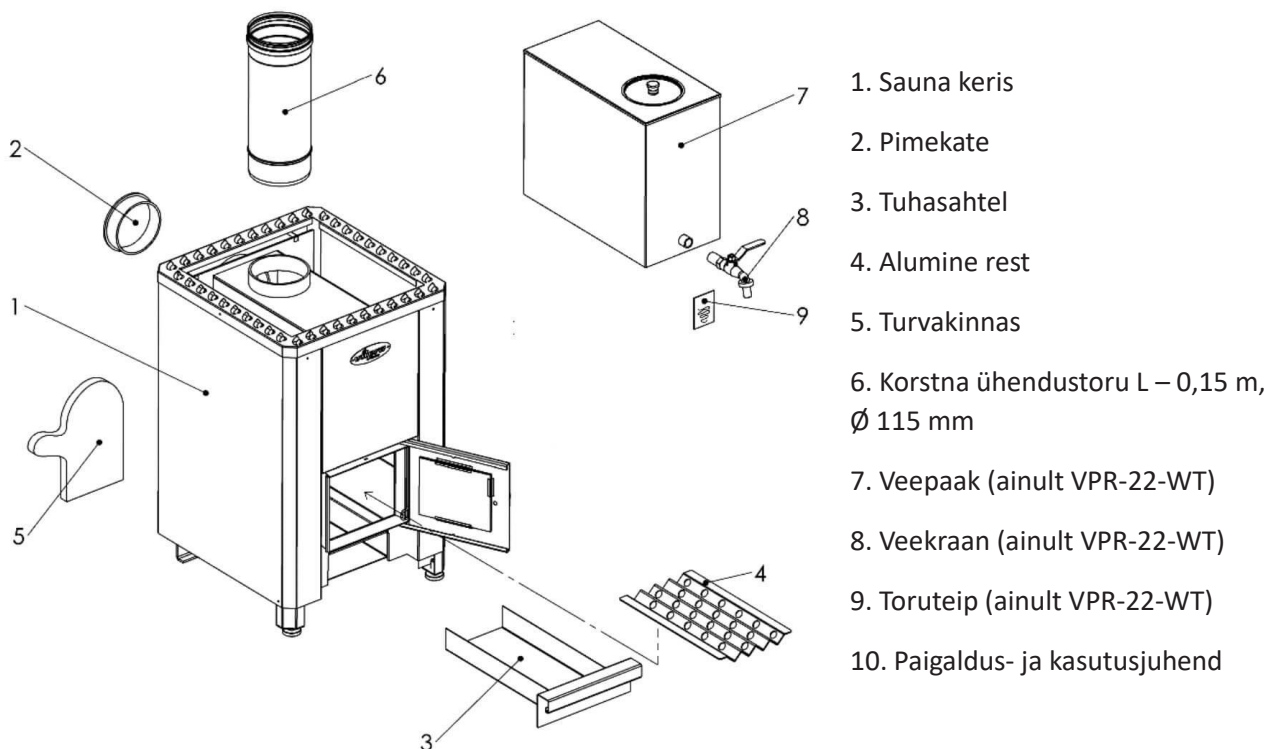

1.2. Komplekti sisu VPR-14 L

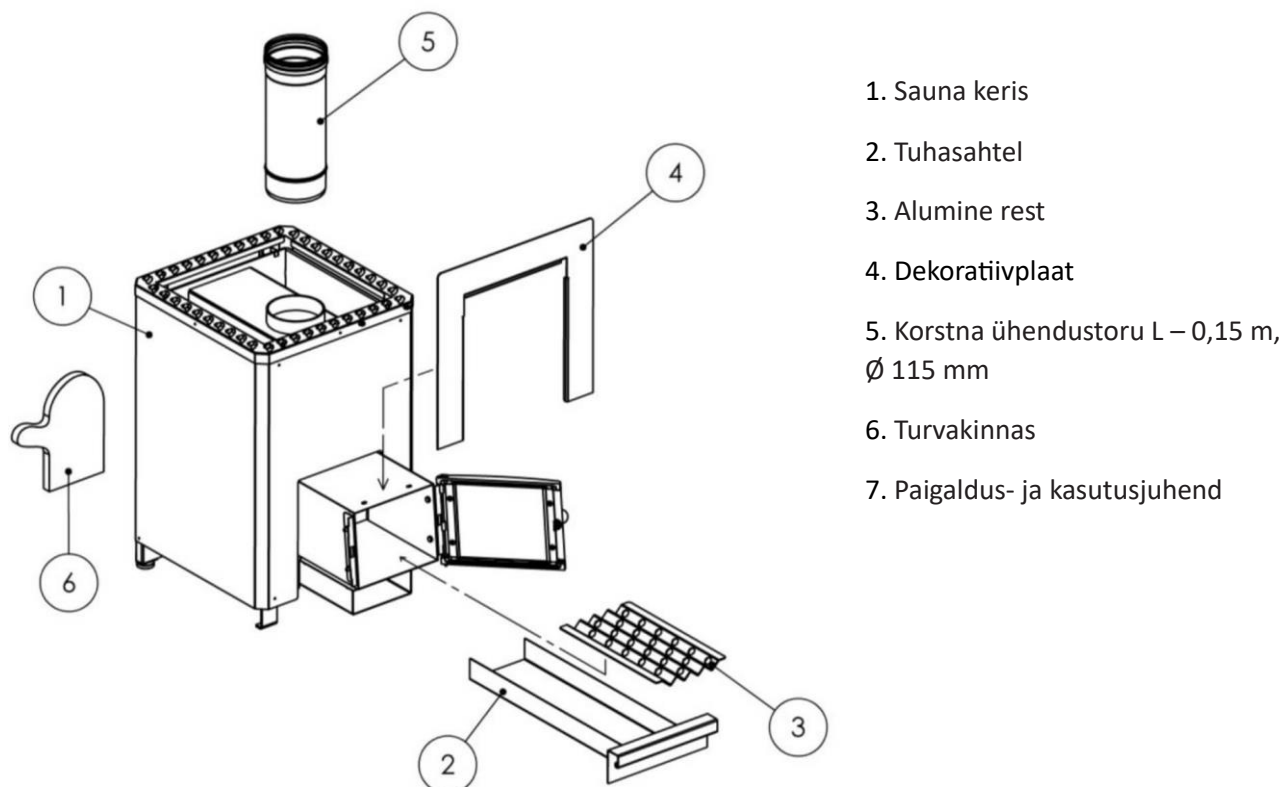

2. Tehniline teave

Tabel 1

	Fornax VPR-14 Fornax VPR-14 L	Etna VPR-22	Etna VPR-22-WT
Leiliruumi kubatuur, m ³	7-13	10-24	10-24
Kolderest	madalsüsinikteras	madalsüsinikteras	madalsüsinikteras
Suitsuavasid	2	2	2
Suitsuava diameeter, mm	115	115	115
Korstna nõutav temperatuuriklass	T600	T600	T600
Kõrgus + reguleeritavad jalad, mm	670 + 0-10	730 + 0-10	730 + 0-10
Laius, mm	420	420	420
Sügavus, mm	440 (Fornax VPR-14) 440+180 (Fornax VPR-14 L)	520	660
Kerise tühimag, kg	50	70	75
Kerisekivide mass, kg	30-35	40-50	40-50
Kivide suurus, cm	Ø5-10	Ø5-10	Ø5-10
Veeboileri maht, l	-	-	22
Puuhalgude maksimaalpikkus, cm	34	38	36
Maksimaalne küttekogus korra kohta, kg	3,7	5,9	5,9
Põlemisõhu seadistus	Tuhasahtel 50 mm avatud	Tuhasahtel 50 mm avatud	Tuhasahtel 20 mm avatud

3. Toimivusdeklaratsioon (DoP) EE



TOIMIVUSDEKLARATSIOON Nr. DoP-VPR002

1. Tootetüübi kordumatu identifitseerimiskood:

Jätkukütmisega tahke kütusega saunaahjud

Tootetüüp: VPR-14, VPR-22, VPR-22-WT

2. Ettenähtud kasutusala(d): Eluhoone ruumi kütmine

3. Tootja:



Vilniaus g. 11, Izabelinės k., LT-14200 Vilniaus r. sav.

Leedu

4. Volitatud esindaja: -

5. AVCP-süsteem(id): **Süsteem 3**

6. Harmoniseeritud standard: **EN 15821:2010**

Teavitatud asutus(ed): **No. 1015 - Strojirensky zkušebni ūstav, s.p.**

7. Deklareeritud toimivus(ed):

Põhiomadused	Toimivus			Harmoniseeritud tehniline kirjeldus
	VPR-14	VPR-22	VPR-22-WT	
Ohutuskaugus süttivate materjalideni	Miinumkaugused, mm	Miinumkaugused, mm	Miinumkaugused, mm	EN 15821:2010
	Tagasein = 500	Tagasein = 500	Tagasein = 500	
	Külgnevad seinad = 500	Külgnevad seinad = 500	Külgnevad seinad = 500	
	Lagi = 1430	Lagi = 1370	Lagi = 1370	
	Esisein = 1000	Esisein = 1000	Esisein = 1000	
Tuleohutus (lähedal olevate esemete süütamine)	Läbitud	Läbitud	Läbitud	
Põlemisprotsessi heitgaasid	Läbitud	Läbitud	Läbitud	
Pinnatemperatuur	Läbitud	Läbitud	Läbitud	
Ohtlike ühendite eritamine	NPD	NPD	NPD	
Puhastatavus	Läbitud	Läbitud	Läbitud	
Suitsugaasi temperatuur	430 °C	340 °C	367 °C	
Mehhaaniline vastupidavus	Läbitud	Läbitud	Läbitud	
Vingugaasi emissioon 13% O ₂ - sisalduse korral (%)	Läbitud, 0.40 %	Läbitud, 0.58 %	Läbitud, 0.37 %	
Koguefektiivsus	Läbitud, 66 %	Läbitud, 66 %	Läbitud, 73 %	
Tõmme	13 Pa	12 Pa	10 Pa	
Küttekogus	5.1 kg/h	7.9 kg/h	7.4 kg/h	
Nimiküttevõimsus	14.0 kW	22.0 kW	22.0 kW	
Küttevõimsus leiliruumis	14.2 kW	22.1 kW	23.1 kW	
Tekkiv suitsugaaside mass	13.1 g/s	27,1 g/s	18.1 g/s	
Vastupidavus	Pass	Pass	Pass	

Eespool kirjeldatud toote toimivus vastab deklareeritud toimivus(t)ele. Käesolev toimivusdeklaratsioon on välja antud kooskõlas Euroopa Parlamendi ja nõukogu määrusega (EL) nr 305/2011 eespool nimetatud tootja ainuvastutusel.

Tootja poolt ja nimel allkirjastanud:

Atitikties vadovas Linas Juzelskis

Vilniaus g. 11, Izabelinės k., Vilniaus r., Leedu /allkiri/ 2020-03-23

Toimivusdeklaratsioon (DoP) EN



DECLARATION OF PERFORMANCE No. DoP-VPR001

1. Unique identification code of the product-type:

Multi-firing sauna stoves fired by natural wood logs
Product type: VPR-14, VPR-22, VPR-22-WT

2. Intended use/es: Space heating in residential buildings

3. Manufacturer:



Vilniaus g. 11, Izabelinės k., LT-14200 Vilniaus r. sav.
Lithuania / Lietuva

4. Authorised representative: -

5. System/s of AVCP: **System 3**

6. Harmonised standard: **EN 15821:2010**

Notified body/ies: **No. 1015 – Strojirensky zkušební ústav, s.p.**

7. Declared performance/s:

Essential characteristics	Performance			Harmonised technical specification EN 15821:2010
	VPR-14	VPR-22	VPR-22-WT	
Safety distance to combustible materials	Minimum distances, in mm Rear wall = 500 Side walls = 500 Ceiling = 1430 Front wall = 1000	Minimum distances, in mm Rear wall = 500 Side walls = 500 Ceiling = 1370 Front wall = 1000	Minimum distances, in mm Rear wall = 500 Side walls = 500 Ceiling = 1370 Front wall = 1000	
Fire safety (initiation, risk to adjacent elements)	Pass	Pass	Pass	
Emission of combustible products	Pass	Pass	Pass	
Surface temperature	Pass	Pass	Pass	
Release of dangerous substances	NPD	NPD	NPD	
Cleanability	Pass	Pass	Pass	
Flue gas temperature	430 °C	340 °C	367 °C	
Mechanical resistance	Pass	Pass	Pass	
Carbon monoxide emission (CO – at 13% O ₂)	Pass, 0.40 %	Pass, 0.58 %	Pass, 0.37 %	
Total efficiency	Pass, 66 %	Pass, 66 %	Pass, 73 %	
Flue draught	13 Pa	12 Pa	10 Pa	
Refuelling loads	5.1 kg/h	7.9 kg/h	7.4 kg/h	
Nominal heat output	14.0 kW	22.0 kW	22.0 kW	
Space heating output	14.2 kW	22.1 kW	23.1 kW	
Flue gases mass flow	13.1 g/s	27,1 g/s	18.1 g/s	
Durability	Pass	Pass	Pass	

The performance of the product identified above is in conformity with the set of declared performance/s. This declaration of performance is issued, in accordance with Regulation (EU) No 305/2011, under the sole responsibility of the manufacturer identified above.

Signed for and on behalf of the manufacturer by:

Atitikties vadovas Linas Juzelskis

Vilniaus g. 11, Izabelinės k., Vilniaus r., Lithuania / Lietuva 2020-03-23

4. PAIGALDUSJUHEND

Kerise paigaldamisel ja kasutamisel tuleb järgida riiklike õigusakte ja käesolevas juhendis sätestatud nõudeid. Riiklike õigusaktide ja käesoleva juhendi nõuete lahknemisel tuleb järgida rangemaid nõudeid.

Keris on ette nähtud leiliruumi kütmiseks. Kerise muutmise ilma tootjaga kooskõlastamata on keelatud.

4.1. Enne paigaldamist

4.1.1. Kerise sobivus leiliruumile

Kontrollige kerise sobivust leiliruumile, jälgige leiliruumi miinimum- ja maksimumkubatuuri (tabel 1). Leiliruumi kütmine sõltub ruumi kubatuurist ja seinamaterjalist ning kerise küttevõimsusest. Arvestage, et isoleerimata seinamaterjalid nagu telliskivid, plaadid, betoon ja klaas suurendavad keriselt nõutavat küttevõimsust. Tõhusa küttevõimsuse tagamiseks tuleb iga isoleerimata seinapinna (klaas, betoon, kivi) puhul lisada arvutuste käigus leiliruumi kubatuurile 2 m³. Kui leiliruumi seinad on valmistatud palkidest, tuleb leiliruumi kubatuur korrutada 1,5-ga.

4.1.2. Kerise esimene kütmine väljas

Vilpra Sauna kerise korpus on töödeldud kuumuskindla värviga. Esimese kütmise ajal võivad värvitud kerisepinnad suitseda ja eritada kahjulikke aineid. Seetõttu soovitame kerise esimene kütmine läbi viia väljas. Kui kütmine väljas ei ole võimalik, tagage lõhnade ja kahjuliku suitsu vähendamiseks leiliruumis piisav ventilatsioon. Esimene kütmine tehakse alati ilma kivideta. Enne kütmist tuleb suitsuavale ühendada metalltoru (vähemalt 2 m), mis tagab põlemiseks vajaliku tõmbe. Esimese kütmise ajal tuleks põletada 1–2 puidukogust; selle käigus eemalduvad kerise pinnalt korrosioonikaitsevahendid.

Kerise kuumuskindel värv saavutab oma lõpliku kõvaduse alles esimese kütmise ajal. Enne seda tuleks värvitud pindade hõõrumist ja pühkimist vältida ning olla kerise teiseldamisel ja käsitsemisel ettevaatlik.

Keris võib tekitada leiliruumis värvilõhna, mis lühikese aja jooksul siiski kaob.

4.1.3. Puuküttega sauna ventilatsioon

Nauditava saunaelamuse eeltingimus on leiliruumi tõhus ventilatsioon. Loomuliku ventilatsiooni võib lahendada nii, et värske õhu sisselaskeava asub kerise juures põranda lähedal ja selle väljavool kerisest võimalikult kaugel lae lähedal. Keris tagab tõhusa õhuringluse iseenesest, laealuse ava eesmärgiks on leiliruumist niiskuse eemaldamine

Põranda tasandile juhitud õhk liigub kerise kuuma siseosa ja kesta vahelt läbi. Kuum õhk tõuseb läbi kerise ja kütab leiliruumi. Kuna põlev puit vajab rohkesti õhku, tekitab tulekolle vaakumi, mis paneb leiliruumis tõmbe kasvades õhu liikuma.

4.2. Konstruksioonide kaitse ja ohutuskaugused

4.2.1. Paigalduskoha ohutuskaugused ja funktsionaalsus

Tulekahju vältimiseks ja kasutusohutuse tagamiseks tuleb kerise paigaldamisel jälgida ohutuskauguseid leiliruumi konstruktsioonidest. Kerise ja süttivate materjalide vaheline ohutuskaugus on määratletud vastavalt standardile EN 15821:2010 korraldatud katsete käigus (vt. tabel 2). Piisav ruum kerise ümber parandab selle kasutusmugavust. Soovitame jätta kerise ümber vähemalt 1000 mm laiuse ja sügavuse vaba ruumi. Keris peab asuma süttivatest ja tundlikest materjalidest piisavalt kaugel. Kui keris paigaldatakse seinakorva, jätke kerise ja mittesüttivate materjalide vahel õhuringluse tarvis vabaks vähemalt 125 mm.

NB! Kerise ohutuskauguste piires ei tohi asuda elektriseadmeid või -kaableid.

4.2.2. Seinte kaitsmine

NB! Selles jaotises kirjeldatakse kerise ja süttivate materjalide vahelise ohutuskauguse vähendamist kaitseplaatide abil. Kerise paigaldamisel ja kasutamisel tuleb järgida riiklikke õigusakte ja käesolevas juhendis sätestatud nõudeid. Riiklike õigusaktide ja käesoleva juhendi nõuete lahknemisel tuleb järgida rangemaid nõudeid.

Paigaldamise käigus tuleb järgida allpool toodud ohutuskauguseid puitseinte, lavade ja muude süttivate materjalideni.

4.2.2.1. Kerise vertikaalpindade ja kaitsmata puitkonstruktsioonide vaheline kaugus peab olema vähemalt 500 mm (vt. joonis 1).

4.2.2.2. Ühekordse soojustõkke kasutamisel võib ülaltoodud ohutuskaugust vähendada 250 mm-ni (vt. joonis 2). Ühekordne soojustõke on näiteks mittesüttiv kiudtsementplaat paksusega vähemalt 7 mm või vähemalt 1 mm paksune metallplaat, mis on kinnitatud seinale piisava tihedusega. Kaitstava puitpinna ja kaitseplaadi vahele peab jääma vähemalt 30 mm laiune õhuvahe.

4.2.2.3. Punktis 4.2.2.1 nimetatud ohutuskaugust võib kahekordse soojustõkkega vähendada 125 mm-ni (vt. joonis 3). Kahekordse soojustõkke võib olla näiteks kaks eelmises osas mainitud plaati, mille puhul tuleb seinale ja plaatide vahele jätta 30 mm õhuvahe.

4.2.2.4. Kerise vertikaalpindade ja seinte ning kivimüüri või muude kiviseinte vahele tuleb jätta vähemalt 50 mm õhuvahe (vt. joonis 4). Vahekaugus A valitakse olenevalt puitpindade kaitsemeetodist:

Ilma kaitseta	500 mm
Ühekordne soojustõke	250 mm
Kahekordne soojustõke	125 mm
Kaitsekonstruktsioonid ei tohi olla kokkupuutes põranda või laega	

4.2.2.5. Külgnevate seinte kaitsmisel võib plaatkonstruktsioonide alternatiivina kasutada kivimüüri. Ühekordse soojustõkke ekvivalendina võib kasutada 55 mm paksust kivimüüri (vt. joonis 5). Kahekordse soojustõkke ekvivalendina võib kasutada 120 mm paksust kivimüüri. Müür peab olema külgedelt avatud ja kaitstavast pinnast vähemalt 30 mm kaugusel. Lisaks peab see ulatuma kerise ülapinnast vähemalt 600 mm kõrgemale ja vastama külgsuunalise ohutuskauguse nõudele (500 mm).

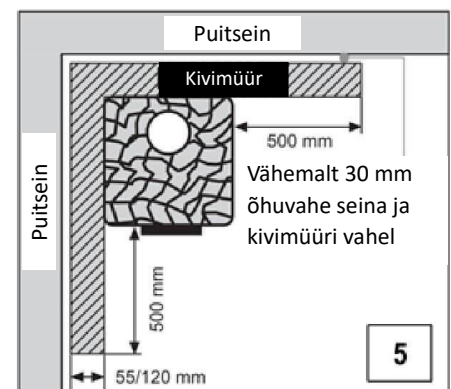
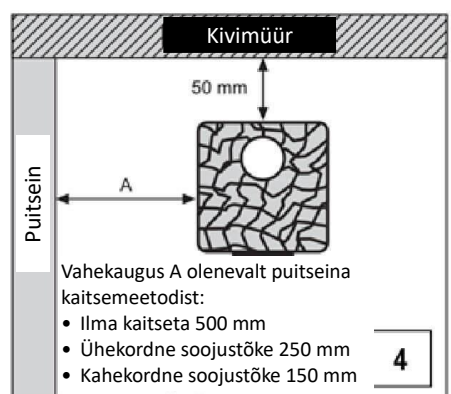
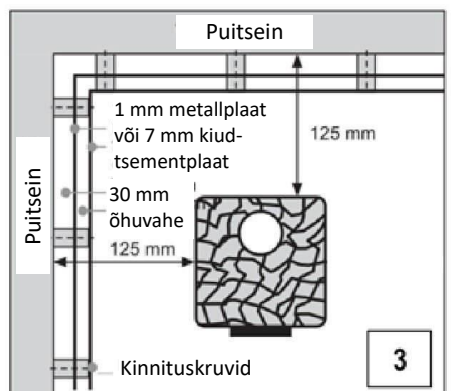
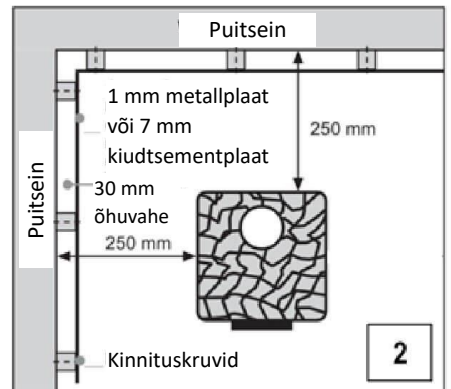
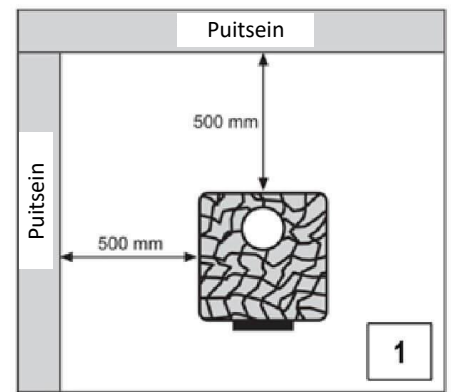

4.2.3. Lae kaitsmine

Kui kerise ülapinna ja lae vaheline kaugus (kaugus F joonisel 6) on võrdne või enam 1430 mm saunakerisele Fornax VPR-14 ja Fornax VPR-14 L, ja 1370 mm saunakerisele Etna VPR-22 ja Etna VPR-22-WT (vt. tabel 2), pole eraldi lae kaitsmine vajalik. Kui kaugus on ülaltoodust väiksem, tuleb järgida kehtivaid tuleohutusnõudeid. Vajadusel võtke ühendust kohaliku päästametiga.

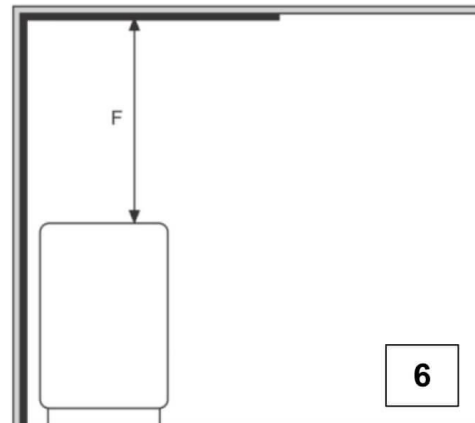

4.2.4. Põranda kaitsmine

Punktid 4.2.2.1. – 4.2.2.5 ei kehti kerise ees asuvale mittesüttivast materjalist põrandale. Põrandat tuleb kaitsta metallplaadiga, mis on paigutatud tihedalt vastu põrandat ja kerist. Kerise ees asuv kaitse peab ulatuma kerisest külgsuunas vähemalt 100 ja ukse ees vähemalt 400 mm kaugusele (vt. joonis 7).

Järgida kehtivaid riiklikke tuleohutuseeskirju. Vajadusel võtke ühendust kohaliku päästametiga.

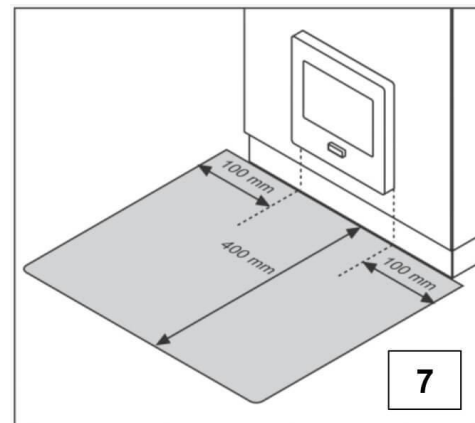

4.2.5. Seinte kaitsmine

Leiliruumi siseseinu tuleb kaitsta juhul, kui kerise läheduses asuvad puitseinad asuvad lubatud ohutuskaugusest lähemal ja seinad on valmistatud süttivast materjalist nagu puitpaneelid, plangud või palgid. Vt. lähemalt jaotis 4.2.2. Seinte kaitsmine.

Leiliruumi puitpinnad kipuvad aja jooksul tumenema – äärmuslikud temperatuurimuutused kiirendavad tumenemist. Kerise kohal asuv kaitsevahenditega töödeldud puitpind võib tumeneda lühikese ajaga, kuna paljud puidukaitsevahendid on kõrgete temperatuuride suhtes tundlikumad kui töötlemata puit.

Kerise lähedal asuvaid puitpindu võib tumendada ka kerise kiviosadest eralduv peeneteraline materjal. Käesolevat paigaldus- ja kasutusjuhendit järgides tagate, et leiliruumi pindade temperatuur ei tõuse ohtlikult kõrgeks. Sein- ja laepindade kõrgeim lubatud temperatuur on +145 °C. Pinnakattematerjali valimisel arvestage, et kõik isoleerimata klaas- ja kivipinnad suurendavad keriselt nõutavat küttevõimsust (vt. jaotis 4.1.1).

4.2.6. Kerise alus

Keris tuleb paigaldada stabiilsele, tugevale mittesüttivast materjalist alusele. Alus ja põranda konstruktsioon peavad taluma kerise massi ja vältima temperatuuri liigset tõusu kerise ümber asuvates konstruktsioonides. Puitpõranda puhul tuleb puidukerise all kasutada 50 mm paksusega betoonplaati või Vilpra Sauna kerisekaitset. Plaatpõrand tuleb vajadusel kaitsta enne kerise paigaldamist. Vilpra Sauna kerisealune kaitse on lisatarvikuna saadaval Vilpra Sauna edasimüüjate kaudu.

4.3. Kerise paigaldamine

4.3.1. Reguleeritavad jalad

Kerise reguleeritavad jalad aitavad paigaldada erineva tasasuse kaldpinnale. Jalgade reguleerimisvahemik on 10 mm. Veenduge, et keris on loodis ja kõik reguleeritavad jalad on kindlalt põrandal.

4.3.2. Veepaagiga kerise paigaldamine

Keris VPR-22-WT on varustatud eesmise veepaagiga. See keris on varustatud kvaliteetsest roostevabast terasest valmistatud 22-liitrise veepaagiga. Veekraani saab paigaldada kas ahju vasakule või paremale küljele. Veekraani paigalduse külje muutmiseks järgige pildil 9 näidatud samme. Enne veekraani paigaldamist tihendage kraani keerme toruteipiga, mis on kaasas kerise pakendis (vt pilt 8).

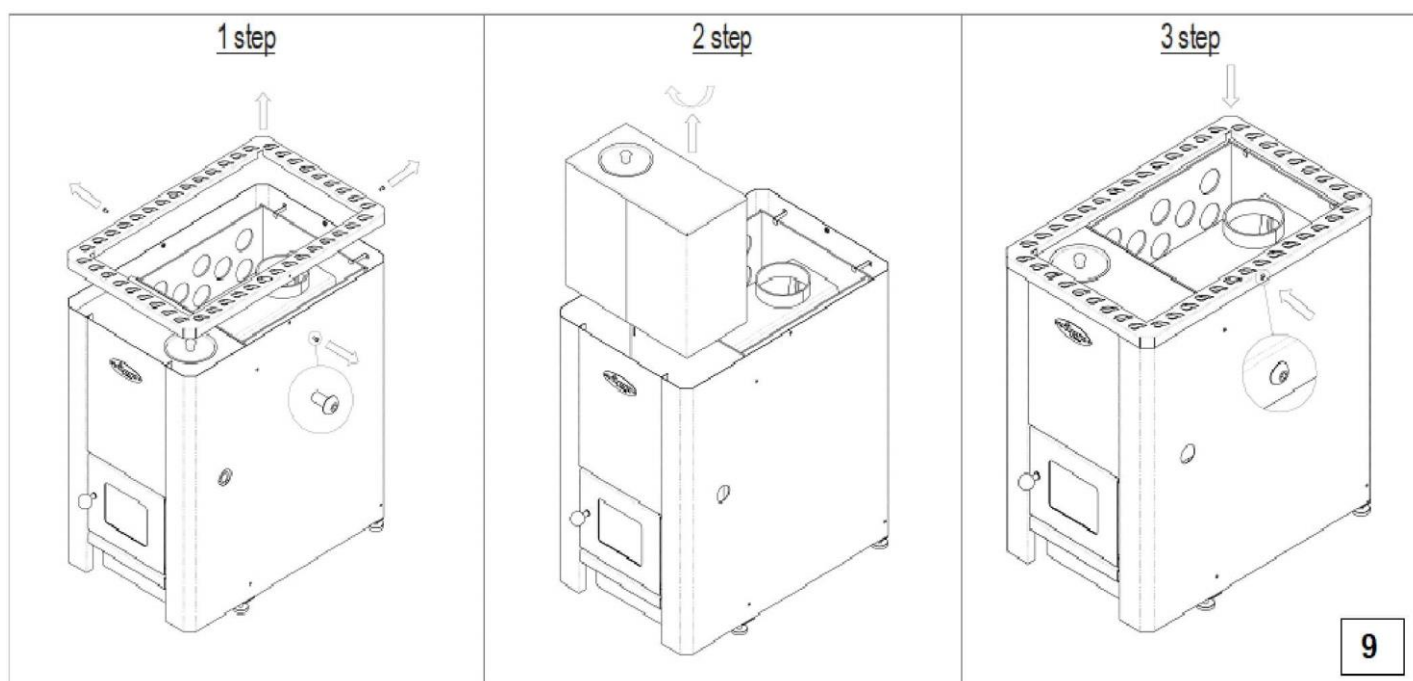
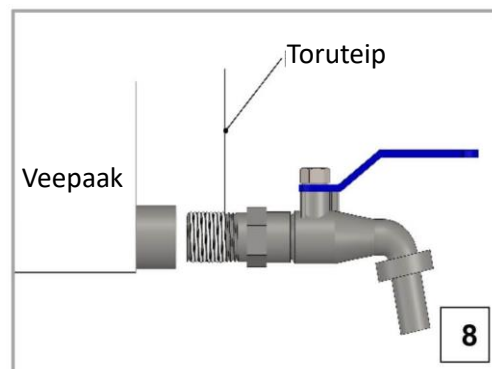

Paak töötab kõige paremini ja säilitab oma omadused kauem, kui:

- Pliiti ei köeta kunagi, kui veepaak on tühi.
- Veepaagis kasutatakse ainult magedat ehk joogivett (väldi merevett või happelist ja raudset vett, puhastusvahendite kasutamine on keelatud);
- Setete ja vee külmumise vältimiseks tuleb veepaak tühjendada ja kuivatada, kui kerist pikemat aega ei kasutata.

Veepaagi pinnad on hooldatud roostevaba terase puhastusvahendiga. Mustvesi võib paagi pinnale moodustada roostetaolisi laike. Plekke saab eemaldada roostevaba terase puhastusvahendiga.

Märge! Vältige põletushaavu – hoiduge kuumaveepaagist tõusva keeva vee ja auru eest! Ärge puudutage sauna kütmise ajal paagi või kerise pindu!

4.3.3. Väline veeboiler

Puuküttega keristele on võimalik paigaldada väline veeboiler (vt. joonis 10 ja 15). Vilpra Sauna väline veeboiler on lisatarvikuna saadaval Vilpra Sauna edasimüüjate kaudu.

4.3.4. Kerise ühendamine korstnaga

Korstnaühenduse jaoks on nii kerise peal kui taga lõõri väljalaskeava. Kerise komplektis on pimekate (v.a VPR-14 L), millega mittevajalik suitsulõõr tuleb tihedalt sulgeda.

Kerise ühendamisel korstnaga järgige jaotises 4.2. toodud ohutuskauguseid ja kaitsenõudeid. Kasutada tuleb T600 temperatuuriklassiga ühendustorusid, lõõrivooderdisi või kahekordse seinaga isoleeritud korstnaid. L – 0,15 m, Ø 115 mm ühendustoru, mille abil keris korstnalõõriga ühendatakse, kuulub kerise komplekti. Korstna diameeter ei tohi olla väiksem kerise suitsuava diameetrist, optimaalne valik oleks võrdsed diameetrid. Keris ei sobi paigaldamiseks ühislõõriga ühendatud süsteemi. Järgige korstnatoodete paigaldusjuhendit. Kerise ühendamist korstnaga ja korstna paigaldamist tohib teostada vaid kvalifitseeritud paigaldaja. Parima toimivuse tagamiseks on soovitatav paigaldada siiber.

Soovitame kasutada Vilpra ühendustorusid, lõõrivooderdisi või kahekordse seinaga DW50-M Sauna isoleeritud korstnatooteid. Korstnapaigaldusnäited on toodud joonistel 10, 12-16.

Kivikorstna lõõri ja ühendustoru vahe tuleb isoleerida tulekindla materjali, näiteks mineraalvillaga.

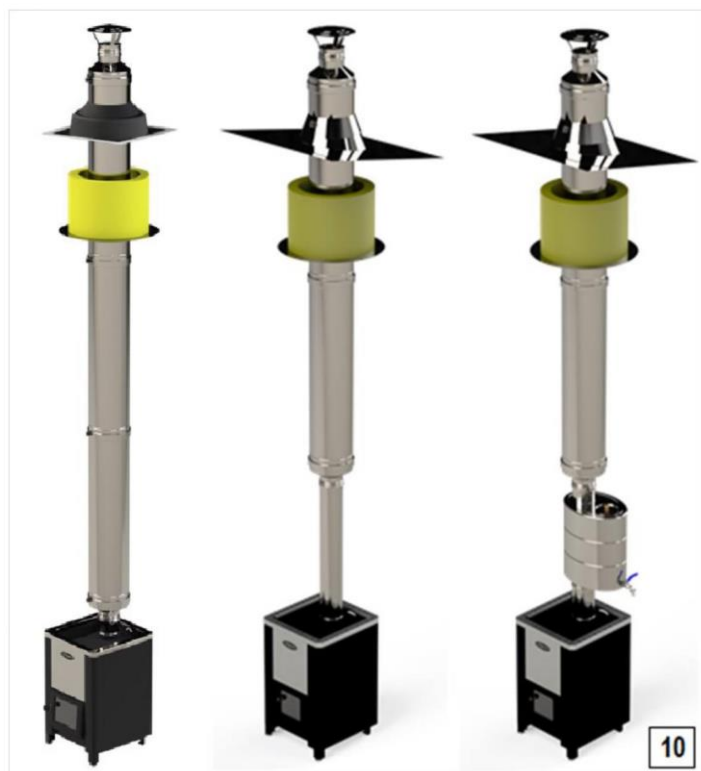

4.3.3. Ukse avamissuuna muutmine

Kerise ukse avamissuund on muudetav vastavalt sammudele 1 kuni 4 (vt. joonis 11).

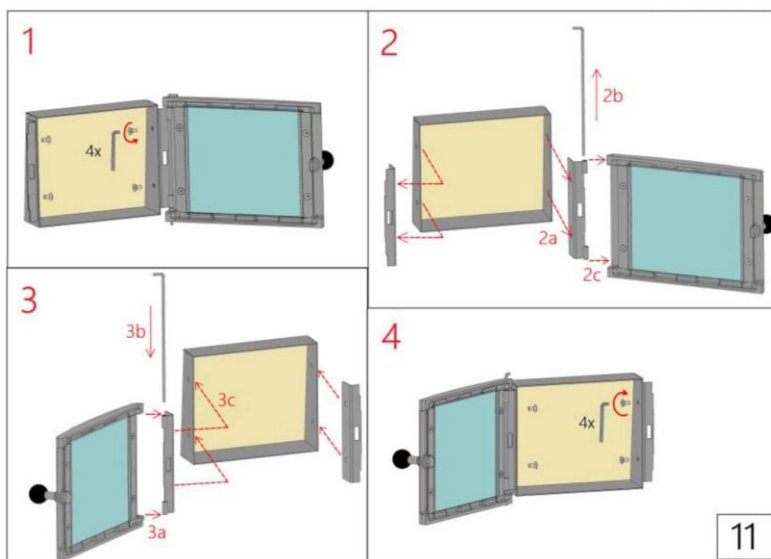

4.3.4. Kerisekivid

Enne kerisekivide sisseladumist veenduge, et keris on loodis ja kõik reguleeritavad jalad toetuvad kindlalt põrandale.

Kerisekivide valikul tuleb olla tähelepanelik. Soovitame kasutada ühtlase kvaliteediga kive, mis sobivad nõuetekohaseks ja ohutuks kerise kasutamiseks. Vajadusel tuleb kivid enne kerisele paigutamist kivitolmust puhtaks pesta. Asetage suured kivid kiviruumi põhja, jälgides, et õhk pääseb kivide vahel liikuma. Väikesed kivid asetatakse kõrgemale, kuna need absorbeerivad kuumust tõhusalt isegi kuumusallikast kaugemal. Kivide hulk koos leiliruumi temperatuuriga mõjutab leiliruumi niiskust. Suurem kivide kogus ja madalam leiliruumi temperatuur suurendab leiliruumi niiskust.

NB! Ärge kasutage keraamilisi või loodusest korjatud kive; need võivad erodeeruda, laguneda ja sisaldada kahjulikke ühendeid.

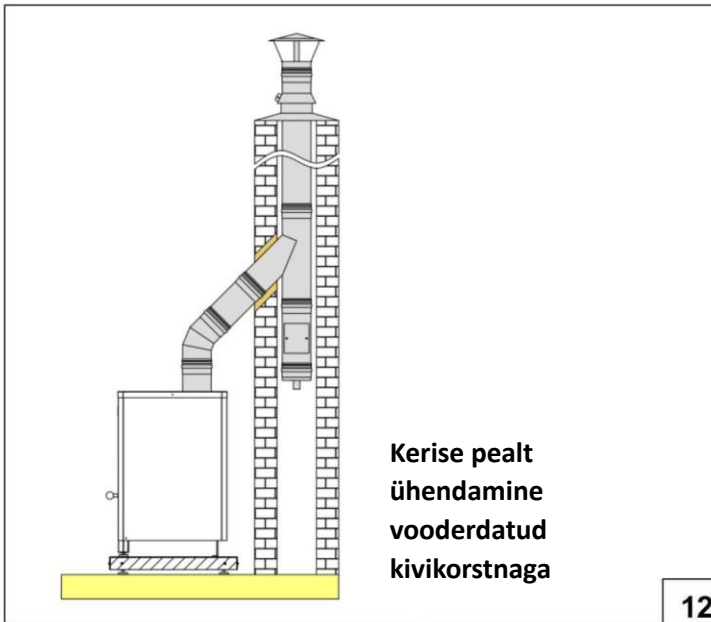

12

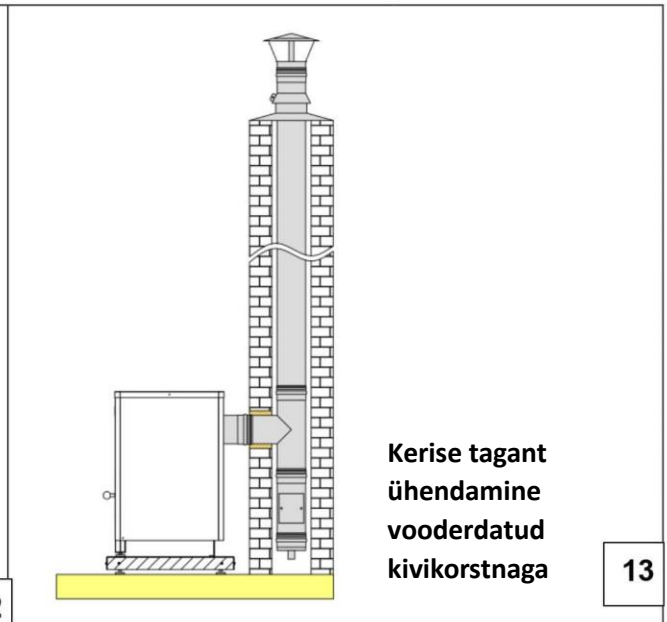

13

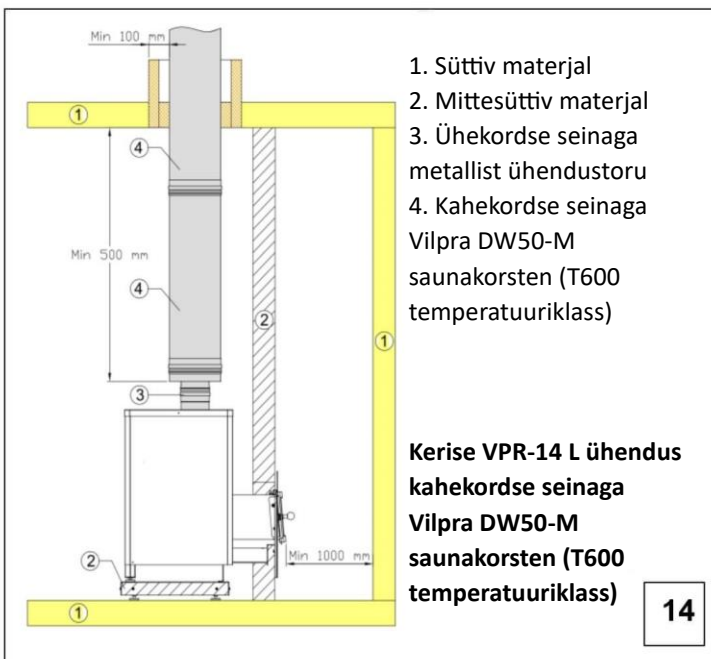

14

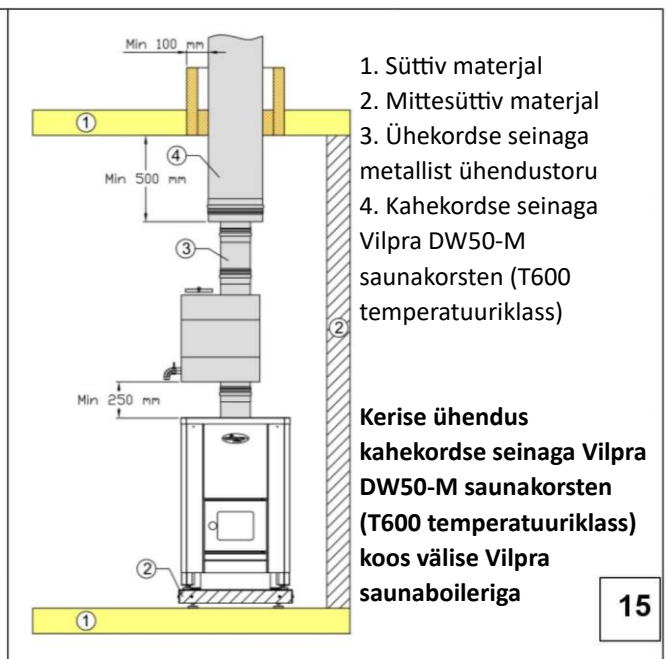

15

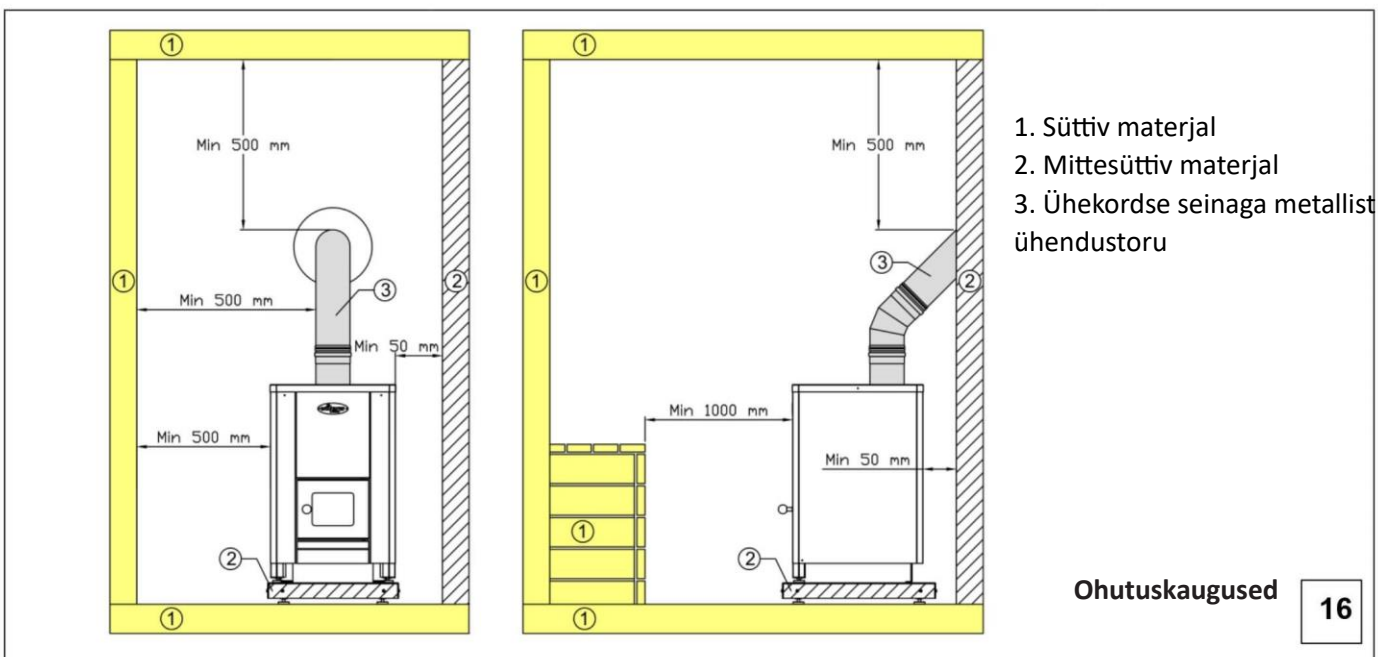

16

5. Erinõuded ahju VPR-14 L paigaldamisele

5.1. Kivimüüri ja seinas oleva õõnsuse mõõtmed kerise VPR-14 L paigaldamisel

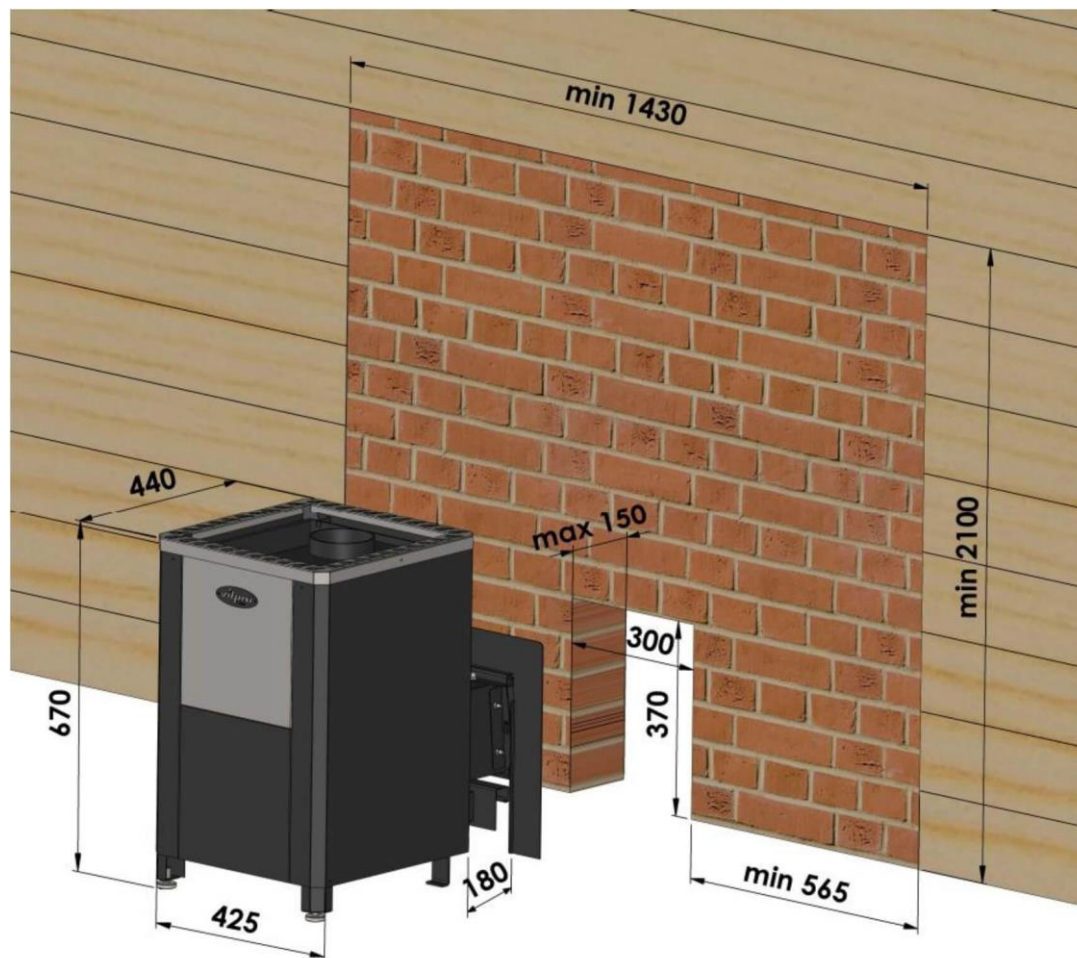

5.2. VPR-14 L kerise dekoratiivplaadi eemaldamine/ paigaldamine

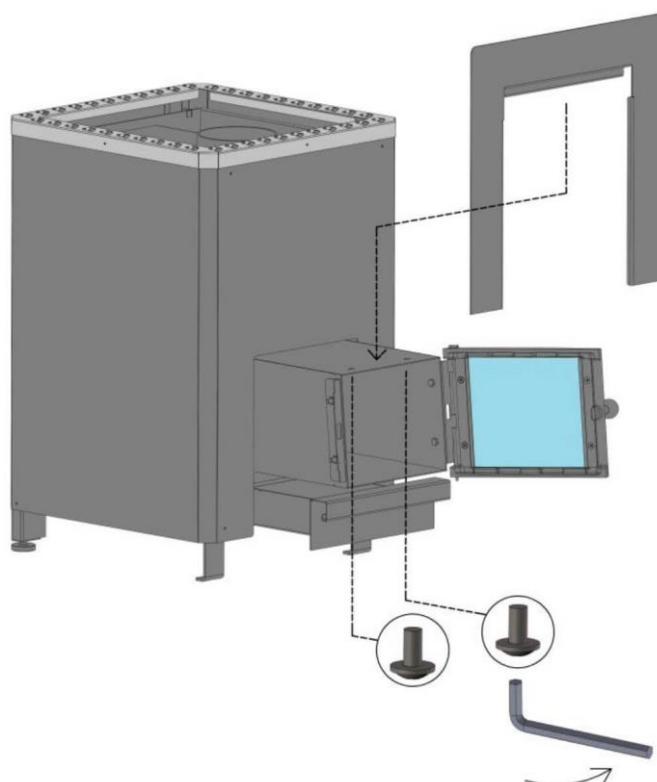

5.3. Minimaalsed ohutuskaugused VPR-14 L kerisest põlevate materjalideni

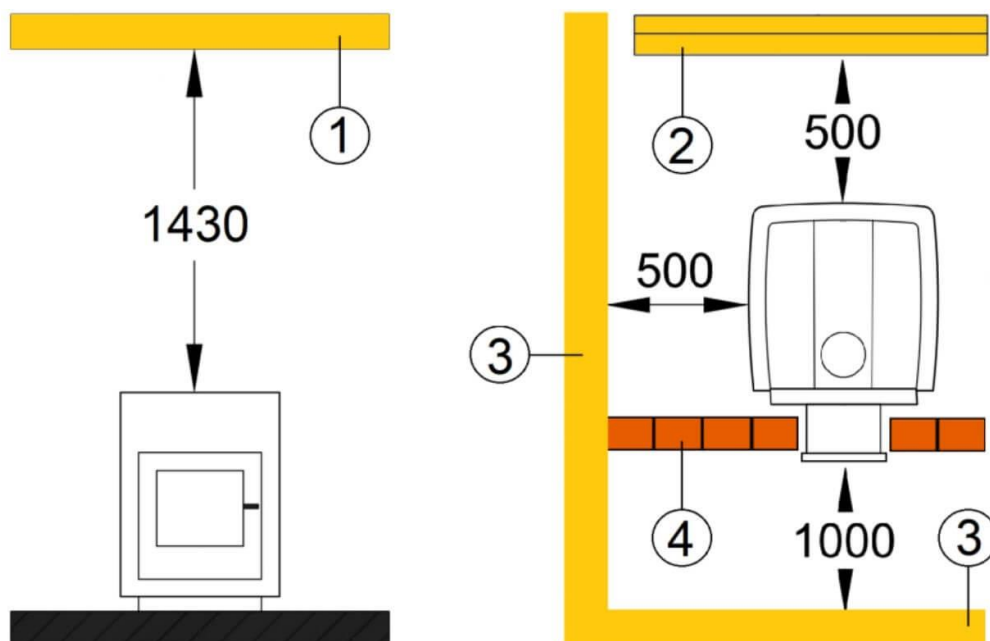

1. Puidust lagi
3. Puidust sein
2. Puidust pink
4. Kivimüür

6. Kerise kasutamine

Kerise kasutamisel tuleb järgida riiklikke õigusakte ja käesolevas juhendis sätestatud nõudeid. Riiklike õigusaktide ja käesoleva juhendi nõuete lahkne misel tuleb järgida rangemaid nõudeid.

6.1. Kütus

Kasutage kütmiseks ainult kuivi puuhalge. Maksimaalne küttematerjali kogus ja halgude pikkus on toodud tabelites 1 ja 2. Kerist ei tohi puid täis laduda, vältige kerise ülekütmist. Puuhalge ei tohi ladustada kerise kõrvale, jälgige ohutuskaugust.

6.2. Kerise kütmine

NB! Puhastage kolderest ja tühjendage tuhasahtel enne sauna kütmist.

NB! Ärge kütke kerist üle (suitsutoru muutub hõõguvpunaseks), see lühendab kerise eluiga.

NB! Kerise osad, eriti selle välispinnad muutuvad kasutamise käigus kuumaks, mistõttu tuleb olla ettevaatlik. Kasutage kerise ohutuks käsitsemiseks komplekti kuuluvat turvakinnast.

NB! Ärge kütke kerist ilma kivideta, välja arvatud kerise esimesel kütmisel väljas.

Asetage esimene puidukogus õhuvahet tagades põlemiskambrisse, suuremad halud alla ja väiksemad peale, ning halgude vahele tulehakatis, ja süüdate need. Lisage uus küttekogus siis, kui eelmine kogus on enam-vähem lõpuni põlenud.

Vältimaks suitsu sattumist leiliruumi, peab põlemiskamber olema suletud, välja arvatud süütamise, kütuse lisamise või põlemisjääkide eemaldamise ajal. Põlemisõhk saabub põlemiskambrisse ja selle kogust reguleeritakse tuhasahtli asendi (avatuse) muutmisega. Põlemisõhu seadistus on toodud tabelis 1. Keris toimib kõige tõhusamalt siis, kui lõõri tõmme vastab tabelis 2 toodule. Liiga pika või liiga suure läbimõõduga korstna korral võib tõmme ületada optimaalse piiri. Tõmmet saab reguleerida tuhasahtli asendi muutmise teel või siibri abil (juhul, kui see on paigaldatud). Liiga tugev tõmme lühendab kerise eluiga – keris on ülekõetud ja muutub hõõguvpunaseks.

Pärast sauna kasutamist on soovitatav keris mõneks ajaks tööle jätta. See eemaldab leiliruumi pindadelt niiskuse.

Korstnapõlengu korral: 1. Sulgege aeglaselt tuhasahtel ja kerise uks; 2. Võtke ühendust päästeametiga; 3. Ärge kasutage tulekahju kustutamiseks vett; 4. Pärast põlengu kustutamist laske korsten ja keris enne selle kasutamist korstnapühkijal üle vaadata.

6.3. Leilivesi

Leiliveena sobib kasutada puhast, värsket vett. Veenduge vee kvaliteedis: liigne soola-, kaltsiumi-, raua- ja setete sisaldus põhjustab korrosiooni ja lühendab märgatavalt kerise eluiga. Rauda sisaldav vesi võib tekitada kerise pinnale roostesarnaseid laike. Laikude eemaldamiseks kasutage roostevaba terase puhastusvahendit.

NB! Merevee kasutamine leiliveena on keelatud. Vilpra saunakerise garantii ei kehti kehva kvaliteediga leilivee kasutamisest tingitud kahjustustele.

6.4. Kerise ümbruse puhastatavus

Kerise kivi- ja metallosad sisaldavad looduslikke ühendeid, mis mõjutavad leiliruumi puhtust ja puhastatavust. Kerisekividele on omane nende aeglane lagunemine. Peenosakesi võib erituda ka steatidist, need uhutakse leiliveega minema. Mineraale ja metallitolmu võivad eritada ka hõõguv ahi ja kuum keris. Ülaltoodud põhjustel tuleks heledaid ja valgeid materjale kerisest eemal hoida. Veenduge samuti, et plaat- ja põrandapinnad taluvad abrasiivseid materjale, kõrgeid temperatuurikõikumisi ja on piisavalt puhastatavad. Ülaltoodud omaduste puhul ei ole tegemist defektiga, mistõttu nendele ei kehti tootjapoolne garantii ja vastutus kahjude eest.

6.5. Kerise hooldus

Kerise korstnasse koguneb aja jooksul tahma ja tuhka, mis tuleb vajadusel eemaldada. Järgige kehtivaid korstnapühkimiseeskirju.

Kerisekividele on omane nende aeglane lagunemine. Seetõttu tuleb need kord aastas, või kui sauna kasutatakse mitu korda nädalas, sagedamini ümber laduda. Ümberladumise käigus eemaldatakse kiviruumi kogunenud kivi puru ning asendatakse murenenud kivid uutega.

Tõmbe säilitamiseks tuleb korstnat regulaarselt puhastada. Tuhasahtlit tuleb puhastada iga kord enne kütmist. Nii jahutab tuhasahtlit läbiv põlemisõhk resti ja tagab kerise pika eluea. Tuhka on soovitatav hoida eraldi tuhanõus.

NB! Eemaldatud tuhk võib sisaldada hõõguvaid osakesi. Seetõttu hoidke tuhanõu tundlikest ja süttivatest materjalidest eemal!

Vältimaks kaltsiumitriipude ja roostesarnaste laikude tekkimist, on soovitatav kerise kirkaid ja harjatud teraspindu puhastada mitmeotstarbelise puhastusvahendiga.

7. Kontrollnimekiri

1. Kerise paigaldamine ja ühendamine korstnaga:
 - 1.1. Kasutage ainult spetsiaalselt selleks otstarbeks ettenähtud korstnaelemente.
 - 1.2. Metallkorsten ei tohi toetuda kerisele. Kinnitage metallkorsten leiliruumi konstruktsioonide külge.
 - 1.3. Kerist tohib ühendada üksnes sobiva korstnaga.
 - 1.4. Keris tuleb paigaldada nii, et oleks tagatud juurdepääs selle puhastamiseks. Ülevalt korstnaga ühendatud keris pühitakse tagumisest ühendusest ja tagant ühendatud keris ülemisest ühendusest.
2. Esimene kütmine: Suits ja lõhnad
 - 2.1. Kerise esimene kütmine toimub ilma kivideta, soovitavalt väljas (kasutades 2 meetri kõrgust metalltoru) või piisava ventilatsiooniga leiliruumis. Esimese kütmise käigus tuleks põletada 1–2 puidukogust.
3. Reguleeritavate jalgade abil paigaldage keris. Enne kerisekivide sisseladumist veenduge, et kõik reguleeritavad jalad toetuvad kindlalt põrandale.
4. Kerisekivid: Kasutage ainult sobivaid ja pestud, selleks otstarbeks ettenähtud kive. Laduge kivid ümber korra aastas, või isegi sagedamini, kui sauna kasutatakse pikemat aega korraga või mitu korda nädalas.
5. Kerise külgakatte ja tagaosa ülekuumenemisel:
 - 5.1. Kontrollige korstna ühenduskohti.
 - 5.2. Kerist ei tohi puid täis laduda – sobiv kogus on 1,5-3 kg kuivi küttepuid korraga ja mitte enam kui 5 kg/h kerisele VPR-14 või VPR-14 L tüüpi; ja mitte enam kui 7,5 kg/h kerisele VPR-22 ja VPR-22-WT tüüpi;
6. Enne igakordset kütmist tuleb tuhasahtel tühjendada ja rest puhastada.
7. Leilivesi: Võimalusel kasutage ainult puhast, värsket majapidamisvett.
8. Kui saun jäetakse talveks külma kätte:
 - 8.1. Eemaldage kivid keriselt.
 - 8.2. Puhastage kiviruum ja rest.
 - 8.3. Tühjendage tuhasahtel ja veeboiler.
9. Tuleohutus:
 - 9.1. Veenduge kerise ohutus paigalduses, lugedes enne paigaldamist veel kord läbi päästeameti uusimad juhised.
 - 9.2. Kontrollige regulaarselt, et kerise mittevajaliku suitsulööri väljalaskeava sulgemise pimekate (kerise peal või taga) on paigas.
 - 9.3. Puhastage kerist, suitsutoru ja korstnalööri regulaarselt ja kontrollige pärast kerise pikemaajalist mittekasutamist, kas seal ei ole ummistusi.
 - 9.4. Soovitame kerist pädeval isikul regulaarselt hooldada.

8. Garantii

Vilpra saunakeristele kehtib tootjapoolne garantii 36 kuud alates ostukuupäevast. Garantii kehtib tootmisvigadest tingitud puuduste osas. Garantii ei kehti kahjudele, mis on tingitud kerise ebaõigest või juhendile mittevastavast kasutamisest.

9. Ohutus

Enne kerise paigaldamist vaadake üle kehtivad ohutuskaugused ja suunised.

Ärge kasutage leiliruumi riiete või pesu kuivatamiseks.

Hoiduge kuumast kerisest eest – kivid ja metallosad kuumenevad ja võivad tekitada põletushaavu. Hoiduge kerisest kerkiva auru eest, see võib tekitada põletushaavu.

Lastel, puudega ja haigetel inimestel soovitame sauna kasutada järelevalve all. Liikuge saunas ettevaatlikult, kuna lava ja põrand võivad olla libedad.

Ärge minge sauna alkoholi, ravimite ja narkootiliste ainete mõju all.

Arvestage, et ebapiisavalt täidetud kiviruum võib põhjustada tulekahju.

Ärge katke kerist kinni.



Salong KAMINAKODA

Raidkivi OÜ

Pärnu mnt. 139E/2

11317 Tallinn

Tel (+372) 677 6977

e-post: kaminakoda@kaminakoda.ee

www.kaminakoda.ee